

MANUAL DE INSTRUCCIONES
OPERATING INSTRUCTIONS
MODE D' EMPLOI
GEBRAUCHSANWEISUNG
MANUALE D'ISTRUZIONI
MANUAL DE INSTRUÇÕES
ИНСТРУКЦИЯ ПО ЭКСПЛУАТАЦИИ
INSTRUKCJA OBSŁUGI

Virutex[®]

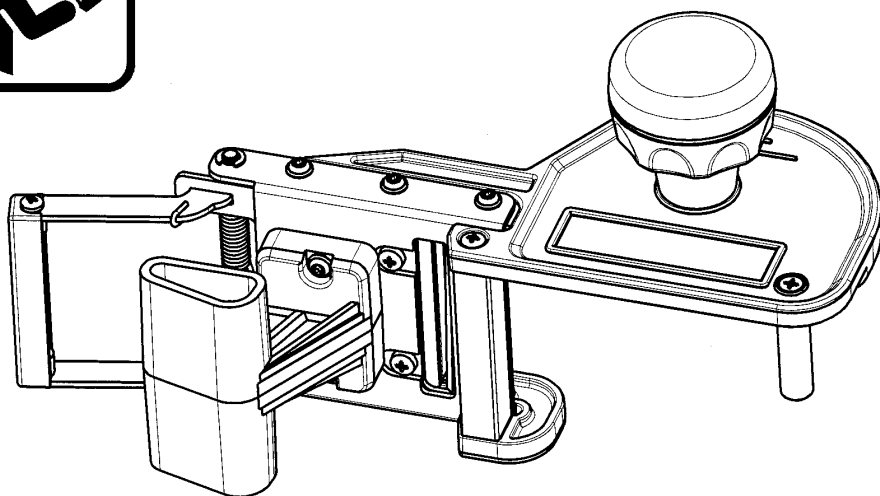

RC321S

Retestador de cantos

End trimmer

Coupe en bout

Kantenkappgerät

Intestatore di bordi

Retestador de orlas

Торцевой подрезатель кромки

Gilotyna do obrzeży

ESPAÑOL	Retestador de cantos RC321S	3
ENGLISH	RC321S end trimmer	3
FRANÇAIS	Coupe en bout RC321S	4
DEUTSCH	Kantenkappgerät RC321S	4
ITALIANO	Intestatore di bordi RC321S	5
PORTUGUÉS	Retestador de orlas RC321S	5
РУССКИЙ	RC321S Торцевой подрезатель кромки	6
POLSKA	RC321S Gilotyina do obrzeży	6

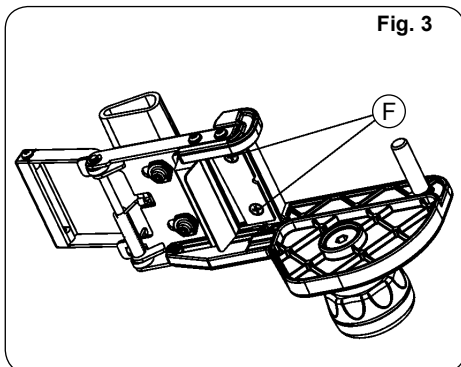
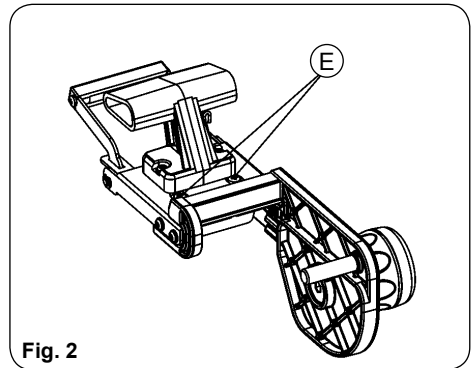
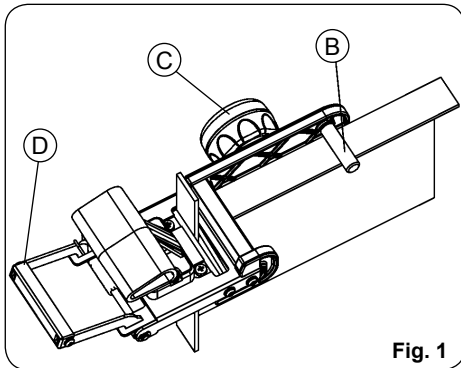

COUPE EN BOUT RC321S

1. DESCRIPTION

La coupe en bout RC321S permet de couper à ras les excédents de bande de chant avant et arrière lors du plaquage de chants droits.

Capacité de coupe maximale avec chant de jusqu'à 1 mm.....	55 mm
Capacité de coupe maximale avec chant de 2 mm.....	45 mm
Capacité de coupe maximale avec chant de 3 mm.....	25 mm

2. POSITIONNEMENT ET UTILISATION DE LA COUPE EN BOUT

Poser l'unité de coupe en bout sur le chant du panneau (Fig. 1) de façon à ce que l'excédent de bande passe entre les couteaux et que la butée (B, Fig. 1) s'appuie sur le chant.

Tenir l'unité de coupe en bout, avec une main sur le bouton (C, Fig. 1), contre le côté du panneau et avec l'autre main, couper l'excédent de bande, en actionnant le levier (D, Fig. 1) vers la poignée supérieure.

3. REMPLACEMENT DES COUTEAUX

Pour remplacer les couteaux, il suffit de dévisser les vis (E et F, Fig. 2 et 3) qui les fixent.

4. GARANTIE

Tous les produits VIRUTEX ont une garantie valable 12 mois à partir de la date de livraison, tous les dommages ou réparations causés par un maniement incorrect ou par une usure naturelle en étant exclus.

Pour toute réparation, s'adresser au service officiel d'assistance technique VIRUTEX.

VIRUTEX, S.A. se réserve le droit de modifier ses produits sans préavis.

KANTENKAPPGERÄT RC321S

1. BESCHREIBUNG

Das Kantenkappgerät RC321S ermöglicht das bündige Abschneiden der hinteren und vorderen Überstände von angeleimten geraden Kanten.

Maximale Schnittlänge bei bis zu 1 mm dicken Kanten.....	55 mm
Maximale Schnittlänge bei bis zu 2 mm dicken Kanten.....	45 mm
Maximale Schnittlänge bei bis zu 3 mm dicken Kanten.....	25 mm

2. POSITIONIERUNG UND VERWENDUNG DES KANTENKAPPGERÄTS

Setzen Sie das Kantenkappgerät an der Kante der Platte an (Abb. 1), sodass der Überstand zwischen den Messern durchläuft und der Anschlag (B, Abb. 1) sich an dieser aufstützt.

Drücken Sie das Kantenkappgerät mit einer Hand am Griff (C, Abb. 1) gegen die Oberseite der Platte, und schneiden Sie den Überstand mit der anderen Hand ab, indem Sie den Hebel (D, Abb. 1) gegen den oberen Griff drücken.

3. AUSTAUSCHEN DER MESSER

Zum Austauschen der Messer sind lediglich die Befestigungsschrauben (E und F, Abb. 2 und 3) herauszudrehen.

4. GARANTIE

Für alle VIRUTEX-Maschinen wird eine 12-monatige Gewährleistung ab Lieferdatum gewährt. Eingriffe durch unbefugtes Personal bzw. Schäden, die auf unsachgemäße Handhabung oder auf natürlichen Verschleiß zurückzuführen sind, werden durch diese Gewährleistung nicht abgedeckt.

Zur Durchführung von Reparaturen wenden Sie sich bitte an den VIRUTEX-Kundendienst.

VIRUTEX, S.A. behält sich das Recht vor, technische Änderungen an seinen Produkten ohne vorherige Ankündigung vorzunehmen.



<http://www.virutex.es/registre>



Acceda a toda la información técnica.
Access to all technical information.
Accès à toute l'information technique.
Zugang zu allen technischen Daten.
Accedere a tutte le informazioni tecniche.
Aceso a todas as informações técnicas.
Dostęp do wszystkich informacji technicznych.
Доступ ко всей технической информации.



5296613 042013

Virutex, S.A.
Antoni Capmany, 1
08028 Barcelona (Spain)

www.virutex.es