

carré correspondant : 73 mm

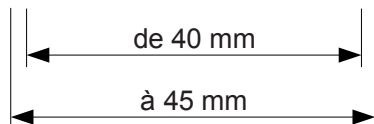

tige filetée associée : 102 mm

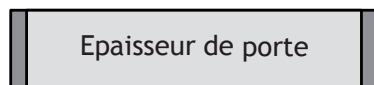

carré correspondant : 68 mm

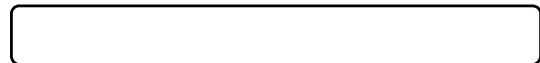

tige filetée associée : 93 mm

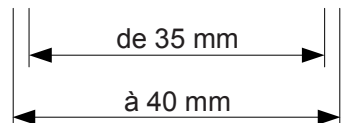
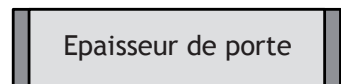

carré correspondant : 63 mm

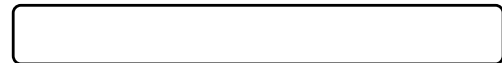

tige filetée associée : 84 mm



Guide de choix des carrés suivant les épaisseurs de portes (échelle 1/1)

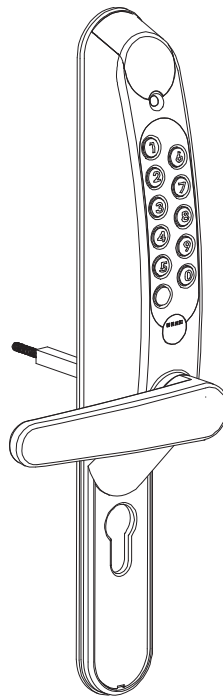

Unitecnic G800 - G900

Notice de pose

Unitecnic G800 - G900 s'adapte sur des portes d'épaisseur 35 à 52 mm en standard, équipées de serrures encastrées avec axe à 25 mm minimum.

Contenu de l'emballage :

- | | |
|------------------------------|---------------------------------|
| 1 Garniture extérieure | 2 Jeux de 2 plaques de cylindre |
| 1 Garniture intérieure | 1 Sachet de visserie |
| 2 Béquilles | 4 Piles LR6 1,5V alcalines |
| 2 Semelles en élastomère | 1 Notice de pose |
| 3 Carrés et 3 tiges filetées | 1 Notice de programmation |

Pour le montage, besoin de:

- 1 Tournevis plat largeur 5.5 mm

1 Mise en place des piles et programmation

Retirer la semelle (1) de la face avant.

Disposer les 4 piles LR06 (ou type AA) dans leur emplacement en respectant bien les polarités.

Replacer la semelle en élastomère.

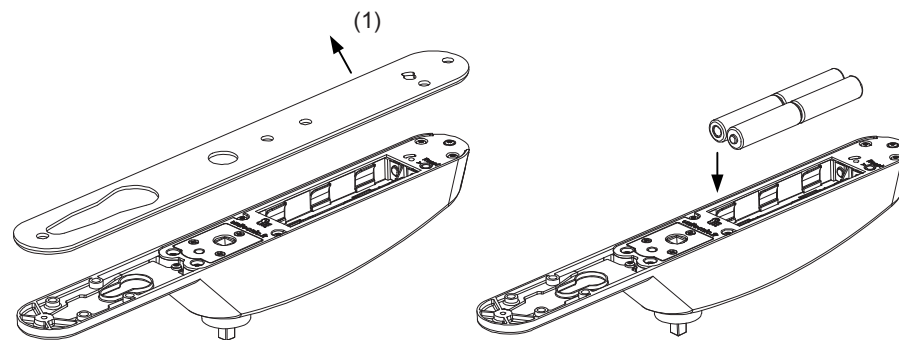

Programmer la garniture (voir Notice de programmation).

2 Préparation de la garniture

FACE AVANT

Choisir le sens de la béquille selon le sens d'ouverture de la porte.
Si nécessaire changer les plaques (face avant et face arrière).
(voir encadré ci-contre).

Mettre en place la vis spéciale sur la béquille avant (vis avec enrobage rouge fournie dans le sachet de visserie)

Disposer et pousser à fond la béquille (1) sur le carré, et **serrer fermement** la vis à l'aide de la clé (2).

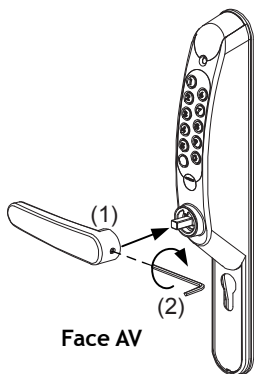

En fonction de l'épaisseur de la porte, choisir l'un des 3 carrés creux associés à sa tige filetée (voir guide échelle 1 page suivante). Visser la tige filetée (1) à la main à l'intérieur du fouillot jusqu'en butée.

Introduire le carré creux (2) dans l'empreinte.

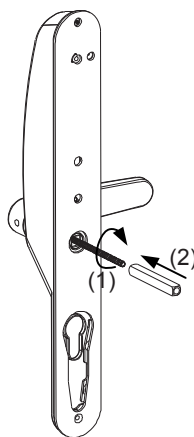

Porte (mm)	35 à 40	40 à 45	45 à 52
Carré (mm)	63	68	73
Tige (mm)	84	93	102

Autres épaisseurs de porte, nous contacter.

Changement des plaques de cylindre

A l'aide d'un tournevis cruciforme, dévisser la vis (1).

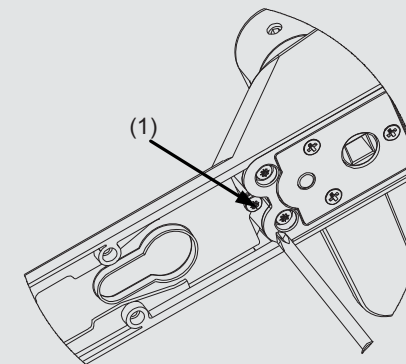

Faire glisser la plaque de façon à dégager la patte.
Faire basculer la plaque pour la dégager.

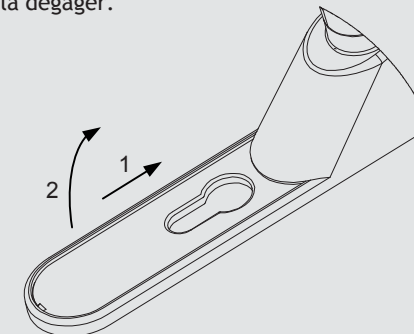

3 Montage sur la porte

Positionner la face avant et faire passer le carré au travers du fouillot.

Mettre en place la face arrière, maintenir l'ensemble et vérifier que la serrure est bien plaquée sur la porte.

Bien faire coïncider les plaques cache cylindre avec le cylindre de porte, introduire un tournevis plat à l'intérieur du carré et visser normalement, sans forcer.

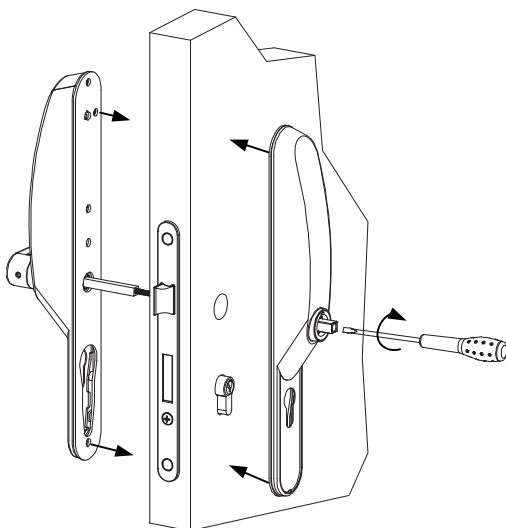

4 Mise en place de la béquille arrière

Disposer et pousser la béquille sur le carré très fermement, et serrer la vis à l'aide de la clé.

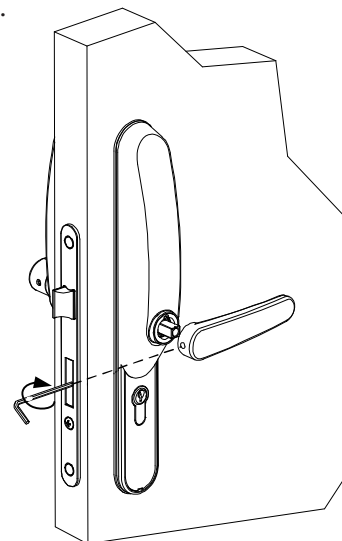

Ne pas refermer la porte avant d'avoir effectué plusieurs essais.

Pour toutes autres applications (montage avec perçage, montage sur BAP), nous contacter
SAV: 0892 70 14 80 (0.15 € TTC/min.)
www.unitecnic.fr