

**Makita**<sup>®</sup>

**Scie à coupe d'onglet**

**LS1440**

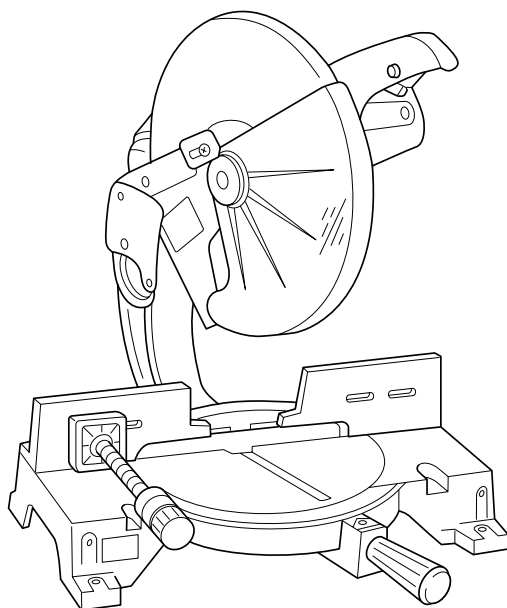

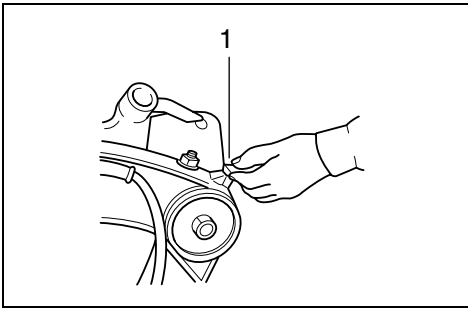

1

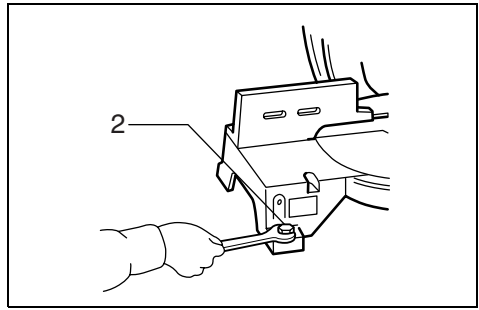

2

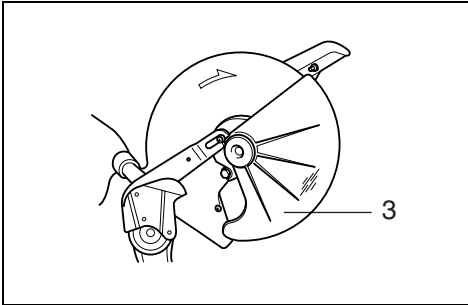

3

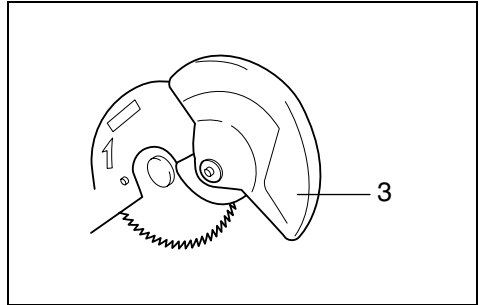

4

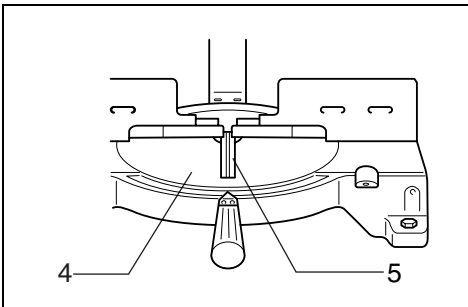

5

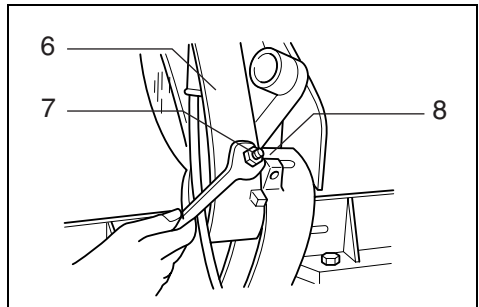

6

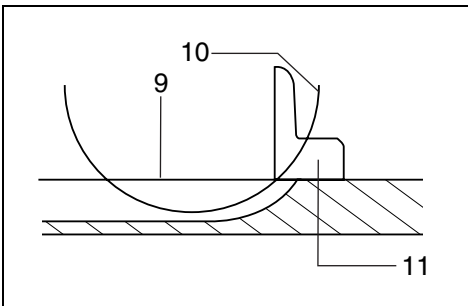

7

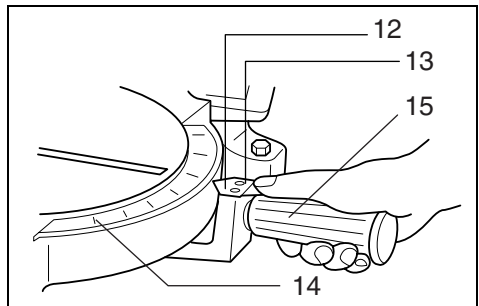

8

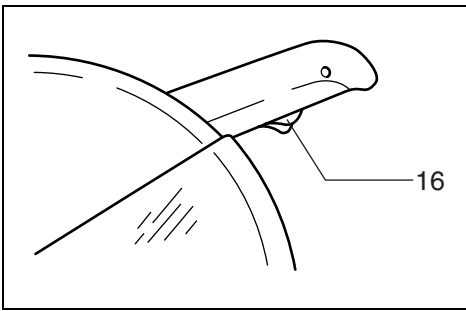

9

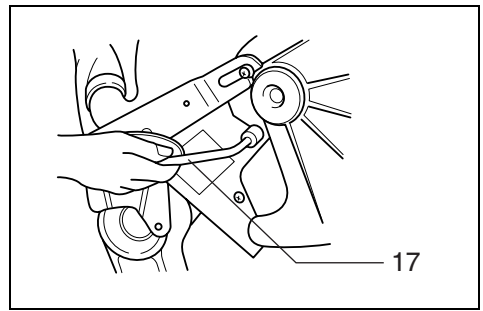

10

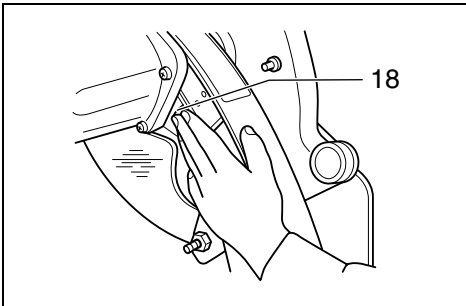

11

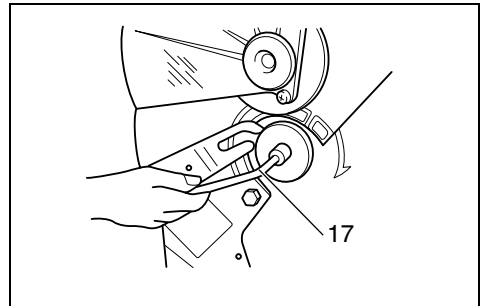

12

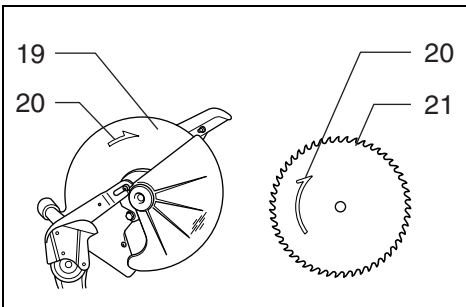

13

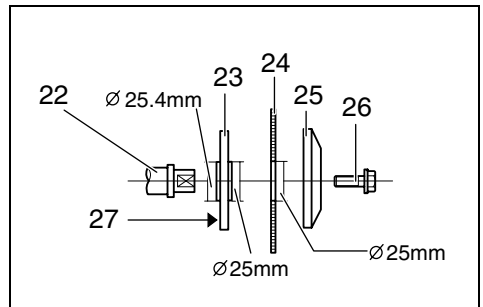

14

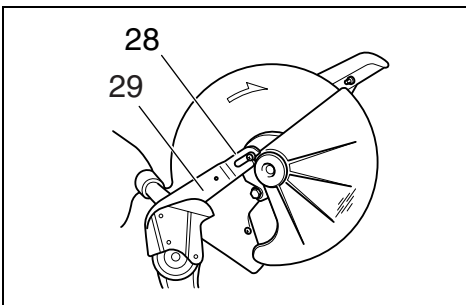

15

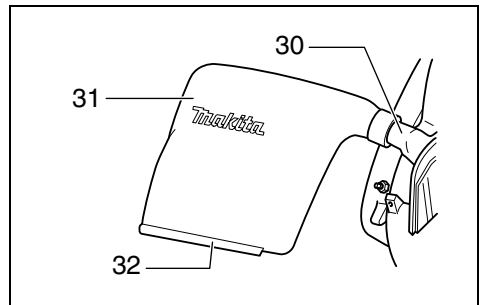

16

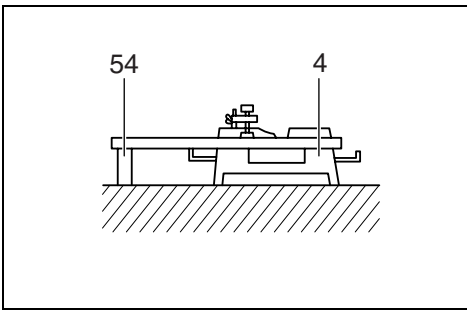

17

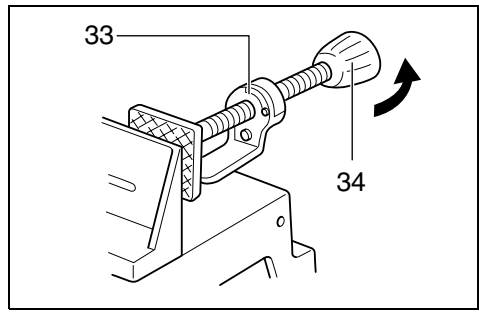

18

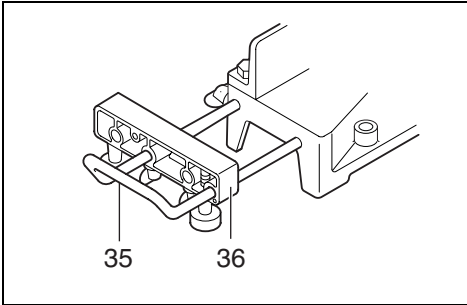

19

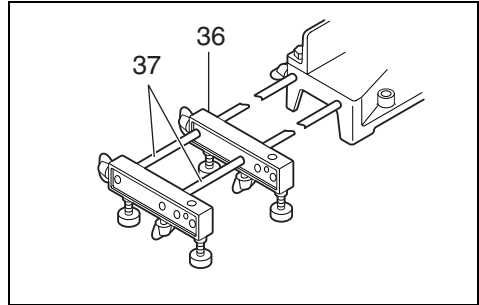

20

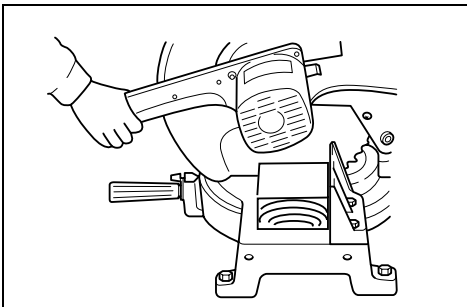

21

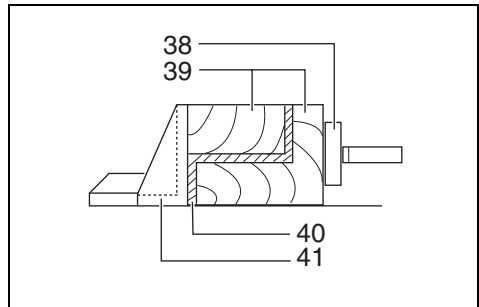

22

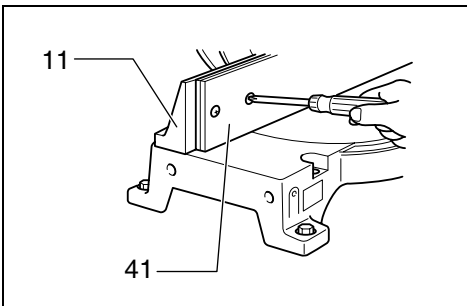

23

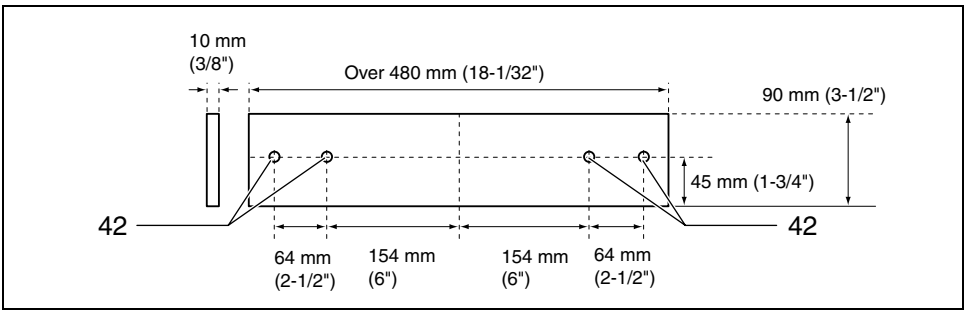

**24**

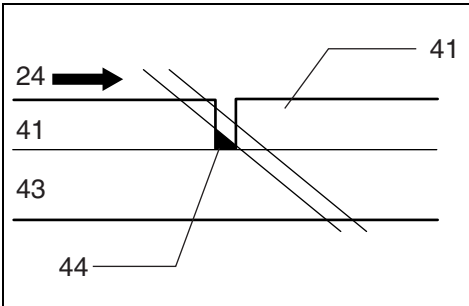

**25**

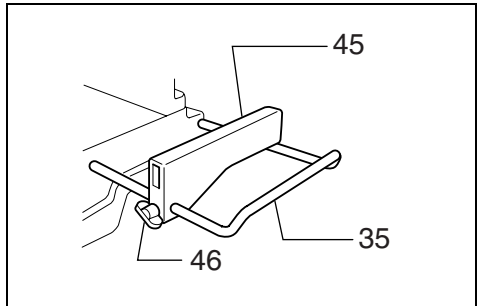

**26**

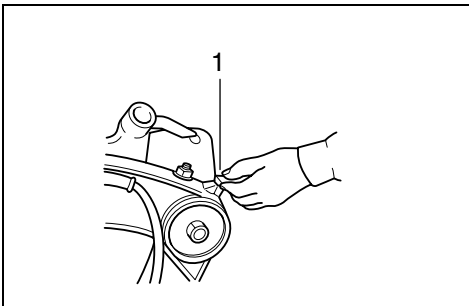

**27**

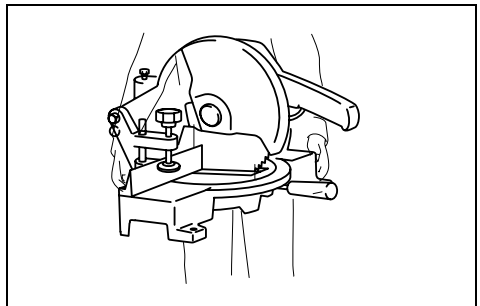

**28**

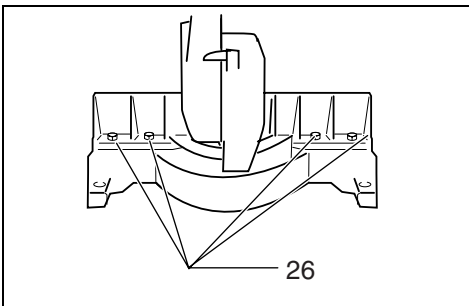

**29**

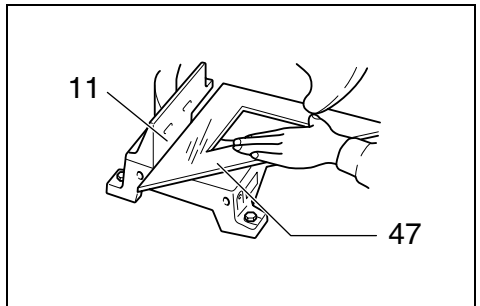

**30**

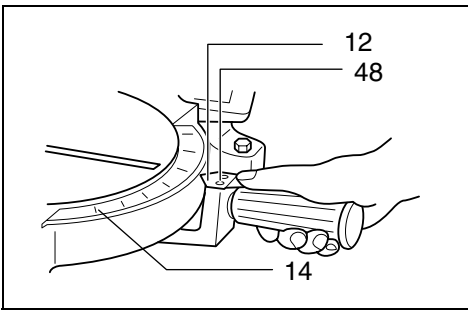

31

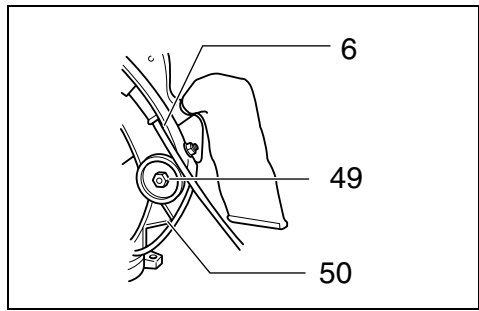

32

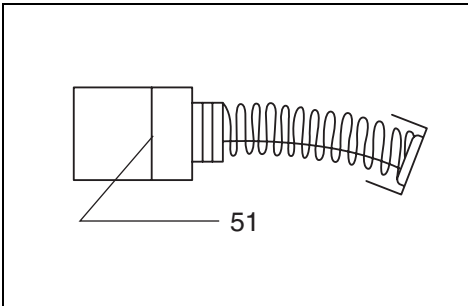

33

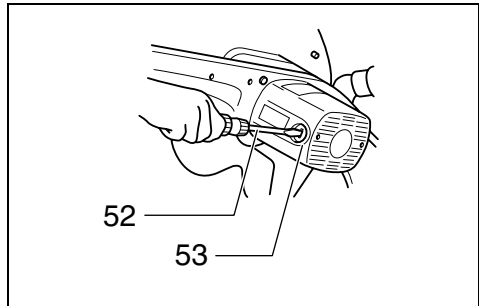

34

**Symboles**

Nous donnons ci-dessous les symboles utilisés pour l'outil. Assurez-vous que vous en avez bien compris la signification avant d'utiliser l'outil.



- Lire le mode d'emploi.



- DOUBLE ISOLATION



- Pour les pays européens uniquement

Ne pas jeter les équipements électriques dans les ordures ménagères!

Conformément à la directive européenne 2002/96/EG relative aux déchets d'équipements électriques ou électroniques (DEEE), et à sa transposition dans la législation nationale, les équipements électriques doivent être collectés à part et être soumis à un recyclage respectueux de l'environnement.

**Descriptif**

1	Verrou de la poignée	19	Porte-lame	38	Étau horizontal
2	Boulon	20	Flèche	39	Cale d'écartement
3	Protecteur de lame	21	Lame	40	Profilé d'aluminium
4	Socle rotatif	22	Axe	41	Parement de bois
5	Plateau de découpe	23	Flasque intérieur	42	Orifice
6	Carter d'engrenage	24	Lame	43	Pièce à travailler
7	Écrou hexagonal	25	Flasque extérieur	44	Il ne doit pas y avoir d'espace libre entre la lame, le parement de bois et la pièce
8	Boulon de réglage	26	Boulon hexagonal	45	Plaque de fixation
9	Surface supérieure du socle rotatif	27	Indication de 25,4 mm	46	Vis
10	Bord de la lame	28	Broche	47	Règle triangulaire
11	Garde parallèle	29	Raccord à poussières	48	Vis
12	Index	30	Sac à poussières	49	Contre-écrou hexagonal
13	Levier de verrouillage	31	Fermoir	50	Bras
14	Secteur	32	Support	51	Trait de limite d'usure
15	Poignée	33	Ergot	52	Tournevis
16	Gâchette	34	Poignée de l'étau	53	Bouchon de porte-charbon
17	Clé à douille	35	Servante		
18	Blocage de l'arbre	36	Butée		
		37	Tige 12		

**SPECIFICATIONS**

**Modèle** **LS1440**  
 Diamètre de la lame ..... 355 mm  
 Diamètre de l'orifice ..... 25 mm et 25,4 mm  
 Angle d'onglet max ..... 45° à gauche, 45° à droite  
 Capacités de coupe maximales (H x L)

Angle de coupe d'onglet	
0°	45° (gauche et droite)
122 mm x 152 mm	122 mm x 115 mm

Vitesse à vide (min<sup>-1</sup>) ..... 3 200  
 Dimensions (L x L x H) ..... 530 mm x 596 mm x 610 mm  
 Poids net ..... 34 kg  
 Classe de sûreté .....  /II

- Etant donné l'évolution constante de notre programme de recherche et de développement, les spécifications contenues dans ce manuel sont sujettes à modification sans préavis.
- Note : Les spécifications peuvent varier suivant les pays.

**Alimentation**

L'outil ne devra être raccordé qu'à une alimentation de la même tension que celle qui figure sur la plaque signalétique, et il ne pourra fonctionner que sur un courant secteur monophasé. Réalisé avec une double isolation, il est conforme à la réglementation européenne et peut de ce fait être alimenté sans mise à la terre.

**Pour les systèmes de distribution publics à basse tension, entre 220 V et 250 V**

La mise sous tension et hors tension des appareils électriques entraîne des fluctuations de tension. L'utilisation de cet appareil dans des conditions d'alimentation électrique inadéquates peut avoir des effets néfastes sur le fonctionnement des autres équipements. Il ne devrait toutefois pas y avoir d'effets négatifs si l'impédance de l'alimentation est égale ou inférieure à 0,40 Ohms. La prise de courant utilisée pour cet appareil doit être protégée par un fusible ou un disjoncteur de protection à déclenchement lent.

**CONSIGNES DE SÉCURITÉ GÉNÉRALES**

**AVERTISSEMENT ! Lisez toutes les instructions.** Il y a risque de choc électrique, d'incendie et/ou de blessure grave si les instructions ci-dessous ne sont pas toutes respectées. Dans tous les avertissements ci-dessous, le terme «outil électrique» fait référence aux outils électriques qui fonctionnent sur le secteur (avec un cordon d'alimentation) et aux outils électriques alimentés par batterie (sans cordon d'alimentation).

**CONSERVEZ CES INSTRUCTIONS.**

**Sécurité de l'aire de travail**

1. **Maintenez l'aire de travail propre et bien éclairée.**  
Les aires de travail encombrées et sombres ouvrent la porte aux accidents.
2. **N'utilisez pas les outils électriques dans les atmosphères explosives, par exemple en présence de liquides, gaz ou poussières inflammables.** Les outils électriques produisent des étincelles au contact desquelles la poussière ou les vapeurs peuvent s'enflammer.
3. **Assurez-vous qu'aucun enfant ou passant ne s'approche pendant que vous utilisez un outil électrique.** Il y a risque de perte de contrôle de l'outil si votre attention est détournée.

**Sécurité en matière d'électricité**

4. **La fiche des outils électriques doit être conçue pour la prise de courant utilisée. Ne modifiez jamais la fiche de quelque façon que ce soit. N'utilisez aucun adaptateur de fiche sur les outils électriques avec mise à la terre.** L'utilisation de fiches non modifiées avec les prises de courant pour lesquelles elles ont été prévues réduira les risques de choc électrique.
5. **Évitez tout contact corporel avec les surfaces mises à la terre, telles que tuyaux, radiateurs, cuisinières et réfrigérateurs.** Le risque de choc électrique augmente si votre corps est mis à la terre.
6. **N'exposez pas les outils électriques à la pluie ou à des conditions d'humidité.** Le risque de choc électrique augmente lorsque de l'eau pénètre dans un outil électrique.

7. **Ne maltraitez pas le cordon. N'utilisez jamais le cordon pour transporter un outil électrique, pour tirer dessus ou pour le débrancher. Maintenez le cordon à l'écart de la chaleur, de l'huile, des objets à bords tranchants et des pièces en mouvement.** Le risque de choc électrique augmente lorsque le cordon est endommagé ou enchevêtré.
8. **Lorsque vous utilisez un outil électrique à l'extérieur, utilisez un cordon prolongateur conçu à cette fin.** Le risque de choc électrique diminue lorsqu'un cordon conçu pour l'extérieur est utilisé.

#### Sécurité personnelle

9. **Restez alerte, attentif à vos gestes, et faites preuve de bon sens lorsque vous utilisez un outil électrique. Évitez d'utiliser un outil électrique lorsque vous êtes fatigué, avez pris de l'alcool, une drogue ou un médicament.** Tout moment d'inattention pendant l'utilisation d'un outil électrique comporte un risque de blessure grave.
10. **Utilisez des dispositifs de sécurité. Portez toujours des lunettes de protection.** Les risques de blessure diminuent si vous utilisez des dispositifs de sécurité tels qu'un masque antipoussières, des chaussures à semelle antidérapante, une coiffure résistante ou une protection d'oreilles.
11. **Prévenez tout démarrage accidentel. Assurez-vous que l'interrupteur est en position d'arrêt avant de brancher l'outil.** Vous ouvrez la porte aux accidents si vous transportez les outils électriques avec le doigt sur la gâchette ou les branchez alors que l'interrupteur est en position de marche.
12. **Retirez toute clé de réglage ou autre clé avant de mettre l'outil sous tension.** Toute clé laissée en place sur une pièce rotative de l'outil électrique peut causer une blessure.
13. **Maintenez une bonne position. Assurez-vous d'une bonne prise au sol et d'une bonne position d'équilibre en tout temps.** Cela vous permettra d'avoir une meilleure maîtrise de l'outil dans les situations imprévues.
14. **Portez des vêtements adéquats. Évitez de porter des vêtements amples et des bijoux. Assurez-vous que vos cheveux, vêtements et gants demeurent à l'écart des pièces en mouvement.** Les vêtements amples, bijoux et cheveux longs peuvent être happés par les pièces en mouvement.
15. **Si des accessoires sont fournis pour le raccordement d'un appareil d'aspiration et de collecte de la poussière, assurez-vous que les raccordements sont corrects et que l'appareil est bien utilisé.** L'utilisation de tels accessoires peut réduire les risques causés par la poussière.

**Service**

23. **Faites réparer votre outil électrique par un réparateur qualifié qui utilise des pièces de rechange identiques aux pièces d'origine.** Cela permettra d'assurer le maintien de la sûreté de l'outil électrique.
24. **Suivez les instructions de lubrification et de changement des accessoires.**
25. **Maintenez les poignées de l'outil sèches, propres et exempts d'huile ou de graisse.**

#### Service

23. **Faites réparer votre outil électrique par un réparateur qualifié qui utilise des pièces de rechange identiques aux pièces d'origine.** Cela permettra d'assurer le maintien de la sûreté de l'outil électrique.
24. **Suivez les instructions de lubrification et de changement des accessoires.**
25. **Maintenez les poignées de l'outil sèches, propres et exempts d'huile ou de graisse.**

#### PRECAUTIONS SUPPLEMENTAIRES POUR L'OUTIL

1. **Portez une protection oculaire.**
2. **Gardez bien les mains à l'écart de la lame.** Évitez tout contact avec une lame «en roue libre». Vous pourriez vous blesser gravement.
3. **N'utilisez jamais la scie sans les protections en place.**  
Vérifiez le bon fonctionnement du protecteur de lame avant chaque utilisation. N'utilisez pas la scie si le protecteur de lame ne se déplace pas librement et ne recouvre pas la lame instantanément. N'immobilisez jamais le protecteur de lame en position ouverte.
4. **Ne sciez jamais à la volée.** Le matériau doit être assuré fermement contre le plateau tournant et le guide au moyen de l'étau durant tous les types de sciage. Ne maintenez jamais la pièce avec la main.
5. **Gardez bien les mains à l'écart de la lame.**

#### Utilisation et entretien des outils électriques

16. **Ne forcez pas l'outil électrique. Utilisez l'outil électrique qui convient au travail à effectuer.** Si vous utilisez le bon outil électrique et respectez le régime pour lequel il a été conçu, il effectuera un travail de meilleure qualité et de façon plus sûre.
17. **N'utilisez pas l'outil électrique si sa gâchette ne peut pas être activée et désactivée.** Tout outil électrique dont l'interrupteur ne fonctionne pas est dangereux et doit être réparé.



6. **Coupez le contact et attendez l'arrêt de la lame avant de déplacer la pièce ou de modifier les réglages.**
7. **Débranchez l'outil avant de procéder à un changement de lame ou à une réparation.**
8. Ne vous servez pas de votre outil en présence de gaz ou de liquides inflammables.
9. Avant de scier, vérifiez attentivement que la lame n'est ni endommagée, ni fendue. Si tel est le cas, changez-la immédiatement.
10. N'utilisez que les flasques spécifiés pour cet outil.
11. Prenez garde d'endommager l'alésage, les flasques (tout particulièrement leur surface d'installation) ou le boulon. L'endommagement de ces pièces peut causer une cassure de la lame.
12. Assurez-vous que le plateau tournant est bien immobilisé, afin qu'il ne risque pas de se déplacer pendant le sciage.
13. Pour votre sécurité, retirez copeaux ou autres fragments de la surface du plateau avant la mise en route.
14. Évitez les clous. Avant de travailler votre pièce, inspectez-la et retirez-en tous les clous.
15. Assurez-vous que le blocage de l'arbre est relâché avant de mettre le contact.
16. Assurez-vous que la lame ne touche pas le plateau tournant quand elle est abaissée au maximum.
17. Tenez le bras fermement. N'oubliez pas que la scie se déplace légèrement de haut en bas au démarrage et à l'arrêt.
18. Assurez-vous que la lame ne touche pas la pièce à scier avant de mettre le contact.
19. Avant de scier la pièce, faites tourner l'outil un instant à vide. Vérifiez que la lame ne présente ni balourd ni shimmy qui pourraient résulter d'un montage incorrect ou d'une usure irrégulière.
20. Avant de scier, attendez que la lame ait atteint sa pleine vitesse.
21. Arrêtez immédiatement le sciage si vous remarquez quoi que ce soit d'anormal.
22. Ne tentez pas de maintenir la gâchette en position ON.
23. Restez vigilant, surtout durant les sciages répétés et monotones. Ne vous laissez jamais prendre par un sentiment trompeur de sécurité. Les lames de scie ne pardonnent pas.
24. N'utilisez que les accessoires recommandés dans ce manuel. L'utilisation d'accessoires différents, disques à tronçonner notamment, peut entraîner une blessure.
25. **N'utilisez pas la scie pour couper autre chose que de l'aluminium, du bois ou des matériaux similaires.**
26. **Raccordez les scies à coupe d'onglet à un dispositif de ramassage de la poussière quand vous effectuez un sciage.**
27. **Sélectionnez les lames en fonction du matériau à couper.**
28. **Faites attention lorsque vous taillez des encoches.**
29. **Remplacez le plateau de découpe quand il est usé.**
30. **Ne pas utiliser de lames fabriquées en acier à coupe rapide.**
31. **Les poussières dégagées lors de l'utilisation de l'outil peuvent contenir certains produits chimiques reconnus comme pouvant causer le cancer, des anomalies congénitales ou autres problèmes de reproduction. Parmi ces produits chimiques figurent notamment :**
  - **le plomb que contient les matériaux recouverts de peinture à base de plomb ;**
  - **l'arsenic et le chrome que contient le bois de construction traité chimiquement.**

**Les risques encourus varient suivant la fréquence d'exposition qu'implique votre travail. Pour réduire votre degré d'exposition à ces produits chimiques : travaillez dans une aire de travail bien aérée et en utilisant des dispositifs de sécurité approuvés, tels que des masques à poussière spécialement conçus pour filtrer les particules microscopiques.**
32. **Pour réduire le bruit émis par la lame, assurez-vous toujours qu'elle est bien affûtée et propre.**
33. **L'utilisateur doit avoir reçu une formation adéquate concernant l'utilisation, le réglage et le fonctionnement de l'outil.**
34. **Utilisez des lames bien affûtées. Respectez la vitesse maximale indiquée sur la lame.**
35. **Évitez de retirer de la zone de coupe les coupures et autres bouts détachés de la pièce à couper pendant que l'outil tourne encore et que la tête de la lame n'est pas en position de repos.**

## CONSERVEZ CES INSTRUCTIONS.

## INSTALLATION

### Montage du banc

À sa sortie d'usine, la poignée de cet outil est verrouillée en position basse par le verrou de la poignée. Pour dégager le verrou de la poignée abaissez légèrement celle-ci et faites tourner le verrou de la poignée sur la position de déverrouillage. (Fig. 1)

Cet outil doit être fixé à l'aide de quatre boulons sur une surface stable et de niveau, en utilisant les orifices prévus à cet effet sur le socle de l'outil. Ceci pour empêcher tout risque de renversement et de blessure. (Fig. 2)

## DESCRIPTION DU FONCTIONNEMENT

### ATTENTION :

- Assurez-vous toujours que l'outil est hors tension et débranché avant de l'ajuster ou de vérifier son fonctionnement.

### Protecteur de lame (Fig. 3 et 4)

Le protecteur de lame s'élève automatiquement lorsque vous abaissez la poignée. Le protecteur étant équipé d'un ressort de rappel, il revient à sa position d'origine une fois la coupe terminée et la poignée relevée. **NE JAMAIS MODIFIER OU RETIRER LE PROTECTEUR DE LAME OU SON RESSORT.**

Pour votre propre sécurité, maintenez toujours le protecteur de lame en bonne condition. Tout fonctionnement irrégulier du protecteur de lame doit être corrigé immédiatement. Vérifiez que le mécanisme de rappel du protecteur fonctionne correctement. **NE JAMAIS UTILISER L'OUTIL SI LE PROTECTEUR DE LAME OU LE RESSORT EST ENDOMMAGÉ, DÉFECTUEUX OU RETIRÉ. CELA EST TRÈS DANGEREUX ET COMPORTE UN RISQUE DE BLESSURE GRAVE.**

Si le protecteur de lame transparent devient sale ou si la sciure de bois y adhère au point que la lame ne soit plus bien visible, débranchez la scie et nettoyez soigneusement le protecteur avec un chiffon humide. Ne pas utiliser de solvants ou tout autre nettoyeur à base de pétrole pour nettoyer le protecteur en plastique.

Lorsque le protecteur de lame est très sale et qu'il n'est plus possible de voir à travers, utilisez la clé à douille fournie pour desserrer le boulon hexagonal qui retient le capot central.

Desserrez le boulon hexagonal en le faisant tourner vers la gauche, puis soulevez le protecteur de lame et le capot central. Le nettoyage du protecteur de lame peut être effectué de manière plus complète et efficace lorsqu'il se trouve dans cette position. Une fois le nettoyage terminé, suivez la procédure ci-dessus dans l'ordre inverse et serrez le boulon. Ne retirez pas le ressort du protecteur de lame. Si le protecteur se décolore avec le temps ou sous l'effet des rayons ultraviolets, contactez un Centre d'Entretien Makita pour vous procurer un nouveau protecteur. **NE PAS MODIFIER OU RETIRER LE PROTECTEUR.**

### Plateau de découpe (Fig. 5)

Le plateau tournant de cet outil est équipé d'un plateau de découpe pour réduire la déchirure du côté extérieur de la coupe. Si la rainure de découpe n'a pas été découpée en usine sur le plateau, vous devrez la découper pour pouvoir utiliser l'outil. Mettez l'outil en marche et abaissez délicatement la lame pour découper une rainure dans le plateau de découpe.

### Maintien de la capacité de coupe maximale (Fig. 6 et 7)

Cet outil est réglé en usine pour offrir une capacité de coupe maximale avec une lame de 355 mm.

Lors de l'installation d'une lame neuve, vérifiez toujours la position limite inférieure de la lame et, si nécessaire, procédez comme suit pour l'ajuster :

Débranchez d'abord l'outil. Abaissez complètement la poignée. Desserrez l'écrou hexagonal à l'arrière du carter d'engrenage. Utilisez un tournevis pour tourner le boulon de réglage jusqu'à ce que le bord de la lame se rende légèrement sous la face supérieure du socle rotatif, au point de rencontre entre la face avant du garde parallèle et la face supérieure du socle rotatif.

En laissant l'outil débranché, faites tourner la lame avec la main tout en maintenant la poignée complètement abaissée pour être sûr que la lame n'entre en contact avec aucune partie du socle inférieur. Si nécessaire, réajustez légèrement.

Après le réglage, serrez l'écrou hexagonal avec la clé tout en maintenant soigneusement le boulon de réglage en position à l'aide du tournevis.

Vous devez alors vous assurer que la poignée peut être verrouillée en position abaissée en tournant le verrou de la poignée. S'il n'est pas possible de verrouiller la poignée, tournez le boulon de réglage pour que la poignée puisse être verrouillée en position abaissée.

**ATTENTION :**

- Après l'installation d'une lame neuve, assurez-vous toujours qu'elle n'entre en contact avec aucune partie du socle inférieur lorsque la poignée est complètement abaissée. L'outil doit toujours être débranché lors de cette opération.

### Réglage de l'angle de coupe d'onglet (Fig. 8)

Desserrez le manche en le tournant vers la gauche. Faites tourner le socle rotatif tout en abaissant le levier de verrouillage. Lorsque le manche est arrivé au point où l'index indique la valeur angulaire désirée sur le secteur, serrez le manche à fond en le tournant vers la droite.

**ATTENTION :**

- Vous devez soulever complètement la poignée lorsque vous faites tourner le socle rotatif.
- Après avoir modifié l'angle de coupe d'onglet, fixez toujours le socle rotatif en serrant le manche à fond.

### Plaque garde

La plaque garde est conçue pour empêcher que les petits copeaux ne se coincent dans le porte-lame. La plaque garde se déplace automatiquement vers la droite ou la gauche lorsque l'on fait pivoter le socle rotatif.

### Interrupteur (Fig. 9)

**ATTENTION :**

- Avant de brancher l'outil, vérifiez toujours que la gâchette fonctionne correctement et revient en position d'arrêt ("OFF") lorsque libérée.

Pour mettre l'outil en marche, appuyez simplement sur la gâchette. Libérez la gâchette pour l'arrêter.

**AVERTISSEMENT :**

- NE JAMAIS utiliser un outil dont la gâchette ne fonctionne pas parfaitement. Tout outil dont la gâchette est défectueuse est **EXTRÊMEMENT DANGEREUX** et doit être réparé avant d'être à nouveau utilisé.

### ASSEMBLAGE

**ATTENTION :**

- Avant d'effectuer toute intervention sur l'outil, assurez-vous toujours qu'il est hors tension et débranché.

### Installation ou retrait de la lame

**ATTENTION :**

- Assurez-vous toujours que l'outil est hors tension et débranché avant d'installer ou de retirer la lame.
- Utilisez exclusivement la clé à douille Makita fournie pour installer ou retirer la lame. Sinon, le boulon hexagonal risque d'être trop ou pas assez serré. Cela comporte un risque de blessure.

Pour retirer la lame, desserrez le boulon hexagonal de fixation du capot central à l'aide de la clé à douille, en tournant vers la gauche. Soulevez le protecteur de lame et le capot central. (Fig. 10)

Appuyez sur le blocage de l'arbre pour verrouiller l'axe et desserrez le boulon hexagonal à l'aide de la clé à douille, en tournant vers la droite. Retirez ensuite le boulon hexagonal, le flasque extérieur et la lame. (Fig. 11 et 12)

Pour installer la lame, montez-la soigneusement sur l'axe en vous assurant que le sens indiqué par la flèche sur la surface de la lame correspond à celui de la flèche du porte-lame. Installez le flasque extérieur et le boulon hexagonal, puis, à l'aide de la clé à douille, serrez à fond le boulon hexagonal (filetage à gauche), en tournant dans le sens inverse tout en appuyant sur le blocage de l'arbre. (Fig. 13 et 14)

#### ATTENTION :

- Le flasque intérieur a un diamètre de 25 mm d'un côté et de 25,4 mm de l'autre. Le côté dont le diamètre est de 25,4 mm porte l'indication «25,4». Utilisez le côté correspondant au diamètre de l'orifice de la lame à utiliser. Le montage de la lame du mauvais côté peut causer de dangereuses vibrations.

Faites glisser la broche du protecteur de lame dans la fente du bras de guidage tout en remplaçant le protecteur de lame sur sa position de fermeture totale initiale. Vissez ensuite le boulon hexagonal en le tournant vers la droite pour fixer le capot central. Abaissez la poignée pour vous assurer que le protecteur de lame se déplace adéquatement. Avant de passer à la coupe, vérifiez que le blocage de l'arbre n'est pas engagé sur l'axe. **(Fig. 15)**

#### Sac à poussières (Fig. 16)

L'utilisation du sac à poussières permet d'effectuer des coupes en toute propreté et facilite la collecte des poussières. Pour fixer le sac à poussières, insérez-le dans le raccord à poussières.

Lorsque le sac à poussières est environ à moitié plein, retirez-le de l'outil et tirez sur le fermoir pour ouvrir le sac. Videz le sac à poussières en le tapant légèrement pour retirer les particules qui adhèrent à sa surface intérieure et risqueraient de faire obstacle à la collecte des poussières par la suite.

#### NOTE :

- Vous pouvez effectuer un travail plus efficace et plus propre en raccordant un aspirateur Makita à votre scie.

#### Immobilisation de la pièce à travailler (Fig. 17)

##### AVERTISSEMENT :

- Il est très important de toujours immobiliser la pièce de manière adéquate et ferme avec l'étau. Faute de cette précaution, vous risquez d'endommager votre scie et/ou la pièce. **VOUS RISQUEZ AUSSI DE VOUS BLES-SER.** Après avoir terminé la coupe, **NE RELEVEZ PAS LA LAME** tant qu'elle n'est pas arrivée à un arrêt complet.

#### ATTENTION :

- Lorsque vous coupez des pièces longues, utilisez des cales aussi hautes que le niveau de la surface supérieure du socle rotatif. Ne vous contentez pas uniquement d'un étau vertical et/ou d'un étau horizontal pour immobiliser la pièce.

Les matériaux minces ont tendance à s'affaisser. Soutenez la pièce sur toute sa longueur, pour éviter que la lame ne se coince et provoque éventuellement un **CHOC EN RETOUR.**

#### Étau horizontal (accessoire en option) (Fig. 18)

L'étau horizontal s'installe soit à gauche soit à droite du socle. Pour effectuer des coupes d'onglet de 30° ou plus, installez l'étau horizontal du côté opposé au sens dans lequel le socle rotatif sera tourné. Quand vous tournez la poignée de l'étau vers la gauche, la vis se libère et la tige de l'étau peut être déplacée rapidement d'avant en arrière. La vis s'immobilise en tournant la poignée de l'étau vers la droite. Pour serrer la pièce, tournez doucement la poignée de l'étau vers la droite jusqu'à ce que l'ergot atteigne sa position supérieure, puis serrez à fond. Si vous tournez la poignée de l'étau en force ou tirez dessus pendant que vous la tournez vers la droite, vous risquez que l'ergot s'arrête à mi-course. Dans ce cas, ramenez la poignée de l'étau vers la gauche jusqu'à ce que la vis soit libérée, et recommencez en tournant doucement la poignée vers la droite.

#### ATTENTION :

- Pour bien serrer la pièce il faut que l'ergot se trouve sur sa position la plus élevée. Faute de cette précaution, la pièce risque de ne pas être suffisamment serrée. Il peut en résulter la projection de la pièce, des dommages à la lame ou une perte de contrôle causant une **GRAVE BLESSURE.**

#### Servantes et butée (accessoires en option)

##### (Fig. 19)

Les servantes et la butée s'installent soit à gauche soit à droite, comme moyen pratique de soutenir les pièces horizontalement. Installez-les de la façon indiquée sur la **Fig. 19**, puis serrez les vis à fond pour fixer les servantes et la butée.

Pour couper des pièces de grande longueur, utilisez l'ensemble de butées et tiges (accessoire en option). Il se compose de deux butées et de deux tiges **12. (Fig. 20)**

#### ATTENTION :

- Maintenez toujours les pièces de grande longueur parallèles à la surface supérieure du socle rotatif pour pouvoir effectuer des coupes précises et éviter toute perte de contrôle dangereuse de l'outil.

#### UTILISATION

##### ATTENTION :

- Avant l'utilisation, assurez-vous d'avoir dégagé la poignée de la position basse en tournant le verrou de la poignée en position déverrouillée.
- Assurez-vous que la lame n'entre pas en contact avec la pièce ou tout autre objet avant de mettre le contact.
- Pendant la coupe, n'appliquez pas une pression excessive sur la poignée. Vous risqueriez de provoquer une surcharge du moteur et/ou une diminution de la capacité de coupe. Abaissez la poignée en appliquant uniquement la force nécessaire pour effectuer la coupe en douceur sans diminuer de façon significative la vitesse de la lame.
- Abaissez doucement la poignée pour effectuer la coupe. Si vous appuyez trop fort ou appliquez une force latérale, la lame vibrera et laissera une marque (marque de sciage) sur la pièce ; la précision de coupe sera également affectée.

### 1. Coupe sous presse (Fig. 21)

Immobilisez la pièce à travailler. Mettez l'outil en marche alors que la lame ne touche à rien et attendez qu'elle ait atteint sa pleine vitesse avant de l'abaisser. Descendez ensuite doucement la poignée en position complètement abaissée pour couper la pièce. Lorsque la coupe est terminée, coupez le contact de l'outil et **ATTENDEZ QUE LA LAME SE SOIT COMPLÈTEMENT ARRÊTÉE** avant de ramener la lame en position complètement relevée.

### 2. Coupe d'onglet

Référez-vous à la section précédente intitulée «Réglage de l'angle de coupe d'onglet».

### 3. Coupe des profilés d'aluminium (Fig. 22)

Lorsque vous sciez des profilés d'aluminium, servez-vous de cales d'écartement ou de martyrs comme sur la **Fig. 22** afin d'empêcher la déformation de l'aluminium. Utilisez aussi un lubrifiant de coupe lorsque vous sciez des profilés d'aluminium afin d'empêcher l'accumulation de particules d'aluminium sur la lame.

#### ATTENTION :

- N'essayez jamais de couper des profilés d'aluminium épais ou ronds. Les profilés d'aluminium épais risquent de se décaler durant l'opération, et les profilés d'aluminium ronds ne peuvent pas être immobilisés de façon satisfaisante avec ce type d'étau.

### 4. Parement de bois (Fig. 23, 24 et 25)

L'utilisation de parements de bois permet d'effectuer des coupes sans fendre la pièce. Fixez un parement de bois sur le guide en utilisant les orifices du garde parallèle. Pour les dimensions recommandées du parement de bois, voir la **Fig. 24**.

Après avoir modifié l'angle de coupe d'onglet, coupez le parement de bois avec l'angle sélectionné. S'il y a un espace libre entre la lame, le parement de bois et la pièce, déplacez légèrement le parement de bois dans le sens de la flèche et reprenez la coupe.

#### ATTENTION :

- Comme parement de bois, utilisez un morceau de bois droit d'épaisseur régulière.
- Utilisez des vis pour fixer le parement de bois au garde parallèle. Vous devez placer les vis de telle sorte que leurs têtes ne dépassent pas à la surface du parement de bois.
- Une fois le parement de bois fixé, ne tournez pas le socle rotatif avec la poignée abaissée. Vous risqueriez d'endommager la lame et/ou le parement de bois.

#### NOTE :

- Lorsqu'un parement de bois est fixé, la capacité maximale de coupe en largeur se trouve réduite de l'épaisseur du parement de bois.

### 5. Coupes répétées de même longueur (Fig. 26)

Lorsque vous coupez plusieurs pièces d'une même longueur à l'intérieur d'une plage de 300 mm à 400 mm, l'utilisation de la plaque de fixation (accessoire en option) favorise l'exécution d'un travail plus efficace. Installez la plaque de fixation sur le support (accessoire en option) de la façon indiquée sur la **Fig. 26**.

Alignez la ligne de coupe de la pièce sur le côté gauche ou droit de la rainure du plateau de découpe tout en immobilisant fermement la pièce, et placez la plaque de fixation contre l'extrémité de la pièce. Fixez ensuite la plaque de fixation avec la vis. Quand vous ne vous servez pas de la plaque de fixation, desserrez la vis et tournez la plaque de fixation pour la dégager.

#### NOTE :

- L'utilisation de l'ensemble de butées et tiges (accessoire en option) permet des coupes répétées d'une longueur identique pouvant aller jusqu'à environ 2 200 mm (7,2 pi).

### Transport de l'outil

Vérifiez que l'outil est débranché. Fixez le socle rotatif sur l'angle de coupe d'onglet maximal vers la droite, au moyen de la poignée. Descendez complètement la poignée et verrouillez-la en position abaissée en tournant le verrou de la poignée en position verrouillée. (**Fig. 27**) Saisissez l'outil par les deux côtés du socle pour le transporter, tel qu'illustré sur la figure. L'outil sera plus facile à transporter si vous retirez les servantes, le sac à poussière, etc. (**Fig. 28**)

#### ATTENTION :

- Avant de transporter l'outil, immobilisez d'abord toutes ses pièces mobiles.
- Le verrou de la poignée est conçu exclusivement pour le transport et le rangement de l'outil ; il ne doit être utilisé pour aucun travail de coupe.

### ENTRETIEN

#### ATTENTION :

- Assurez-vous toujours que l'outil est hors tension et débranché avant d'y effectuer tout travail d'inspection ou d'entretien.

#### AVERTISSEMENT :

- Assurez-vous toujours que la lame est bien affûtée et propre pour assurer un rendement optimal et une sécurité maximale.

### Réglage de l'angle de coupe

L'outil a été soigneusement réglé et aligné en usine, mais une manipulation maladroite a pu dérégler l'alignement. Si l'outil n'est pas aligné correctement, effectuez les opérations suivantes : Desserrez la poignée qui retient le socle rotatif. Faites pivoter le socle rotatif de sorte que l'index pointe vers 0° sur le secteur. Tournez ensuite le socle rotatif légèrement vers la droite et la gauche pour le caler dans l'entaille d'onglet de 0°. (Laissez-le tel quel si l'index n'indique pas 0°.) Avec la clé à douille, desserrez les boulons hexagonaux qui retiennent le garde parallèle. (**Fig. 29**)

Descendez complètement la poignée et verrouillez-la en position abaissée en tournant le verrou de la poignée en position verrouillée. Placez le côté de la lame à angle droit par rapport à la face du garde parallèle, au moyen d'une règle triangulaire, d'une équerre de menuisier, etc. Serrez ensuite fermement les boulons hexagonaux du garde parallèle, en procédant dans l'ordre à partir du côté droit. (**Fig. 30**)

Assurez-vous que l'index de la plaque d'indication indique 0° sur le secteur. Si l'index n'indique pas 0°, desserrez les vis qui retiennent la plaque d'indication et réglez-la de sorte que l'index indique 0°. (**Fig. 31**)

## Réglage pour un déplacement fluide de la poignée

Le contre-écrou hexagonal qui retient le carter d'engrenage et le bras a été ajusté en usine pour assurer un déplacement fluide de la poignée vers le haut et le bas, et pour garantir des coupes de précision. N'essayez pas de le modifier. Si la connexion entre le carter d'engrenage et le bras devait se relâcher, veuillez effectuer l'ajustement comme suit. Déplacez la poignée vers le haut et le bas tout en serrant le contre-écrou hexagonal ; la position idéale pour serrer le contre-écrou hexagonal se trouve au point où le poids du moteur devient évident. Après avoir ajusté le contre-écrou hexagonal, assurez-vous que la poignée retourne automatiquement en position initiale élevée depuis n'importe quelle position. Si le contre-écrou hexagonal est trop lâche, cela affectera la précision de coupe ; s'il est trop serré, il sera difficile de déplacer la poignée vers le haut et le bas. Veuillez noter qu'il s'agit d'un écrou autofreiné. Il s'agit d'un type spécial d'écrou qui ne se desserre pas lors d'une utilisation normale. Il ne doit être ni trop serré ni remplacé par tout autre type d'écrou. (Fig. 32)

## Remplacement des charbons

Retirez et vérifiez les charbons régulièrement. Remplacez-les lorsqu'ils atteignent le repère d'usure. Gardez les charbons propres et libres de glisser dans les porte-charbons. Les deux charbons doivent être remplacés simultanément. Utilisez uniquement des charbons identiques. (Fig. 33)

Retirez les bouchons de porte-charbon à l'aide d'un tournevis. Enlevez les charbons usés, insérez les neufs et remettez en place les bouchons. (Fig. 34)

Après avoir remplacé les charbons, branchez l'outil et rodez les brosses en faisant fonctionner l'outil à vide pendant environ 10 minutes. Assurez-vous ensuite que l'outil fonctionne bien et que le frein électrique s'active lorsque vous relâchez la gâchette. Si le frein électrique ne fonctionne pas bien, faites une demande de réparation auprès du centre de service après-vente Makita de votre région.

## Après l'utilisation

- Après l'utilisation, essayez les copeaux et poussières qui adhèrent à l'outil, au moyen d'un chiffon ou objet similaire. Maintenez le protecteur de lame propre en respectant les instructions de la section précédente intitulée «Protecteur de lame». Lubrifiez les parties coulissantes avec de l'huile à machine pour prévenir la formation de rouille.

Pour assurer la SECURITE et la FIABILITE du produit, toute réparation et tout travail d'entretien ou de réglage doivent être effectués par un Centre d'Entretien autorisé Makita, avec des pièces de rechange Makita.

## Pour les pays d'Europe uniquement

### Bruit et vibrations

ENG015-1-V3

Les niveaux de bruit pondérés types A sont:

niveau de pression sonore: 94 dB (A)

niveau de puissance du son: 107 dB (A)

L'incertitude de mesure est de 3 dB (A).

– Porter des protecteurs anti-bruit. –

L'accélération pondérée ne dépasse pas  $2,5 \text{ m/s}^2$ . Ces valeurs ont été obtenues selon EN61029.

## DÉCLARATION DE CONFORMITÉ CE

ENH003-5

Nous déclarons sous notre entière responsabilité que ce produit est conforme aux normes des documents standardisés suivants,

EN61029, EN55014, EN61000

conformément aux Directives du Conseil, 89/336/CEE et 98/37/EG.

Yasuhiko Kanzaki CE 2005



Directeur

## MAKITA INTERNATIONAL EUROPE LTD.

Michigan Drive, Tongwell, Milton Keynes,  
Bucks MK15 8JD, ENGLAND

Fabricant responsable :  
Makita Corporation Anjo Aichi Japan





**Makita Corporation**  
Anjo, Aichi Japan

883619G010