

1459

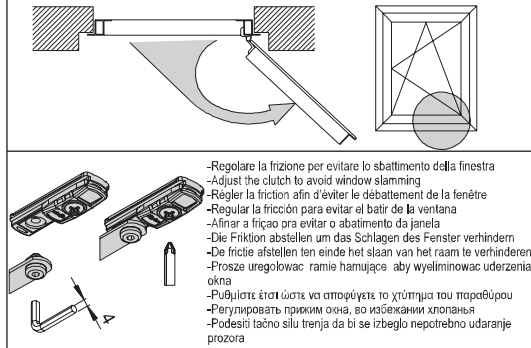
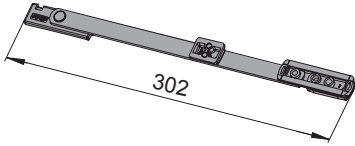
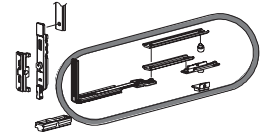
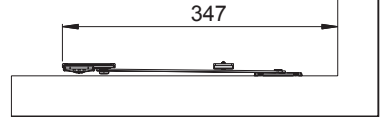
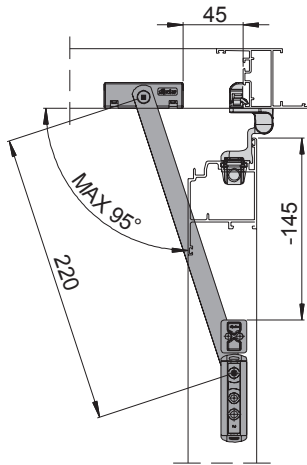
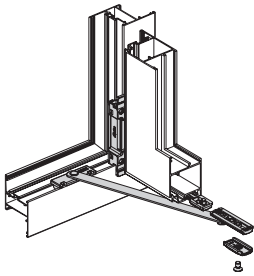
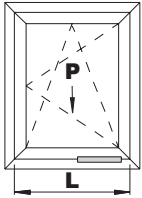

- Regolare la frizione per evitare lo sbatimento della finestra
- Adjust the clutch to avoid window slamming
- Régler la friction afin d'éviter le débattement de la fenêtre
- Regular la fricción para evitar el batir de la ventana
- Afinar a fricção para evitar o abatimento da janela
- Die Friktion abstellen um das Schlagen des Fenster verhindern
- De fricte afstellen ten einde het slaan van het raam te verhinderen
- Proszę uregulować ramie hamujące aby wyeliminować uderzenia okna
- Ρυθμίστε έτσι ώστε να αποφευχθεί το χτύπημα του παραθύρου
- Регулировать пружим окна, во избежании хлопанья
- Podestli tačno silu trenja da bi se izbeglo nepotrebno udaranje prozora

 $P < 50 \text{ Kg}$ $364\text{mm} \leq L < 800\text{mm}$

- Verificare la compatibilità del punto di chiusura
- Assess locking point compatibility
- Vérifier la compatibilité du point de fermeture
- Comprobar la compatibilidad del punto de cierre
- Comprobar a compatibilidade do ponto de fecho
- Die Kompatibilität des Schlusspunkts kontrollieren
- Die compatibiliteit van het sluitpunt nazien
- Контролювац допавованіе пункту замыкаючаго
- Ελέγξτε την συμβατότητα του σημείου κλειδίματος
- Проконтролювать соответствие точек заперения
- Prekontrolisati kompatibilnost tački zatvaranja

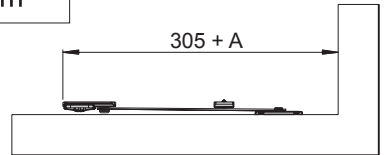
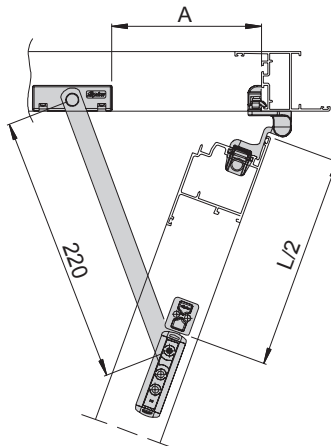
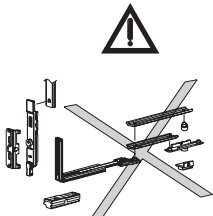
 $P \geq 50 \text{ Kg}$ $500\text{mm} \leq L < 800\text{mm}$

L	A
$500\text{mm} \leq L < 600\text{mm}$	100
$600\text{mm} \leq L < 700\text{mm}$	200
$700\text{mm} \leq L < 800\text{mm}$	300

1459B

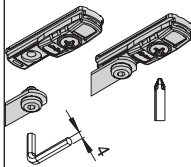
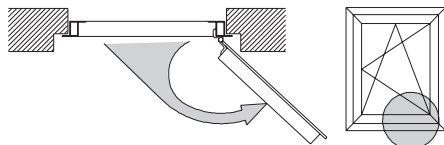
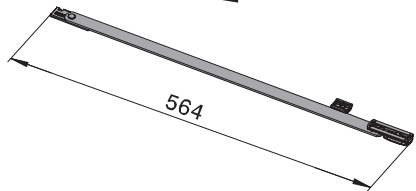

- Regolare la frizione per evitare lo sbaltonno della finestra
- Adjust the clutch to avoid window slamming
- Régler la friction afin d'éviter le débaltement de la fenêtre
- Regular la fricción para evitar el balir de la ventana
- Afinar a fricção pra evitar o abaltonno da janela
- Die Friktion abstellen um das Schlagen des Fenster verhindern
- De fricte afstellen ten einde het slaan van het raam te verhinderen
- Prosta uregulowac ramie hamujące aby wyeliminowac uderzenia okna
- Ρυθμίστε έτσι ώστε να αποφεύγεται το χτύπημα του παραθύρου
- Регулировать пружим окна, во избежании хлопанья
- Podesili tačno silu trenja da bi se izbeglo nepotrebno udaranje prozora

P < 50 Kg 800mm ≤ L < 1700mm

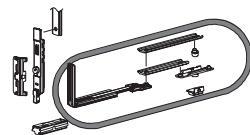
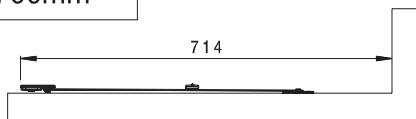
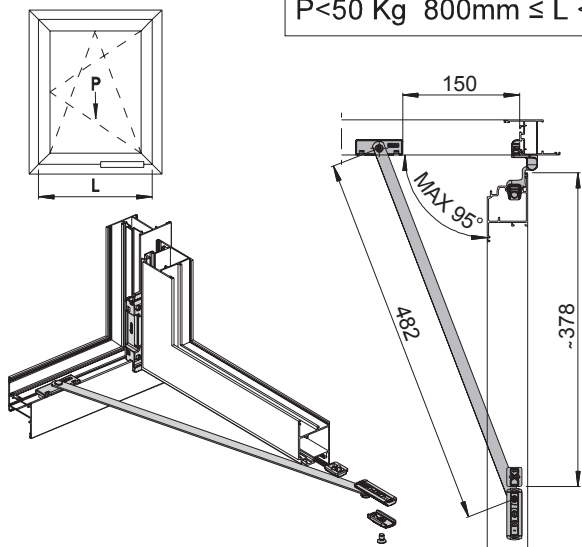

- Verificare la compatibilità del punto di chiusura
- Assess locking point compatibility
- Vérifier la compatibilité du point de fermeture
- Comprobar la compatibilidad del punto de cierre
- Comprobar a compatibilidade do ponto de fecho
- Die Kompatibilität des Schlusspunkts kontrollieren
- De compatibiliteit van het sluitpunt nazien
- Skontrolowac dopasowanie punktu zamykającego
- Ελέγξτε την συμβατότητα του σημείου κλειδώματος
- Проконтролировать соответственность точек заперания
- Prekontrolisati kompatibilnost tacni zatvaranja

P ≥ 50 Kg 800mm ≤ L < 1700mm

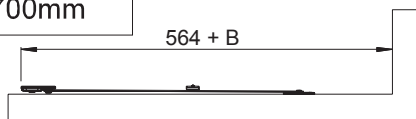
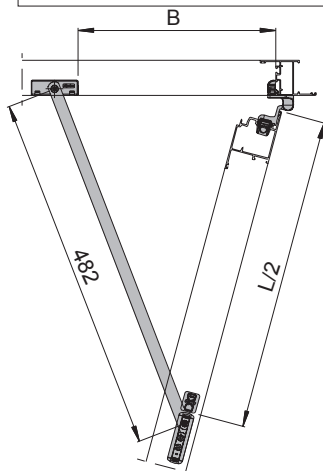

L	B
800mm ≤ L < 900mm	150
900mm ≤ L < 1000mm	250
1000mm ≤ L < 1100mm	350
1100mm ≤ L < 1200mm	450
1200mm ≤ L < 1400mm	550
1400mm ≤ L < 1700mm	600