



CRÉMONE-SERRURE MAPALU

DESRIPTIF



Crémones inox pour menuiserie aluminium Les tringles avec tenon sont en acier bichromaté. La superposition des gâches (réf. 108) et (ou) retournement de celle-ci à 180° , permettent le réglage des jeux du pêne demi-tour. Les tringles de l'ouvrant ne sont pas livrées.

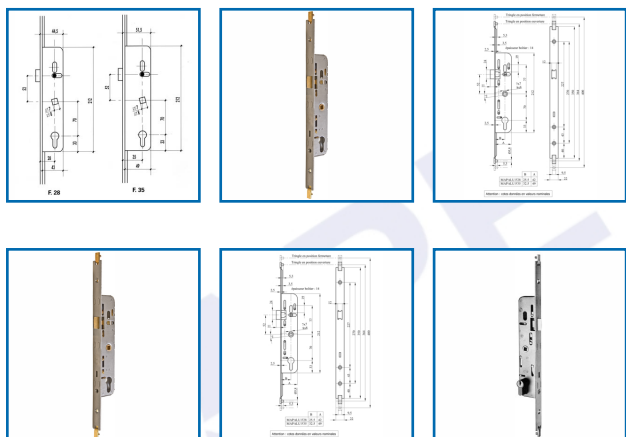

DETAILS

Crémones inox pour menuiserie aluminium Les tringles avec tenon sont en acier bichromaté. La superposition des gâches (réf. 108) et (ou) retournement de celle-ci à 180° , permettent le réglage des jeux du pêne demi-tour. Les tringles de l'ouvrant ne sont pas livrées.

Code	Type	Conditionnement
349200A	Axe Fouillot 35 Mm - Carré 8 Mm	0,000
349200	Axe Fouillot 28 Mm - Carré 8 Mm	0,000